

Przekrój B-B
Taras nr 2
1:50

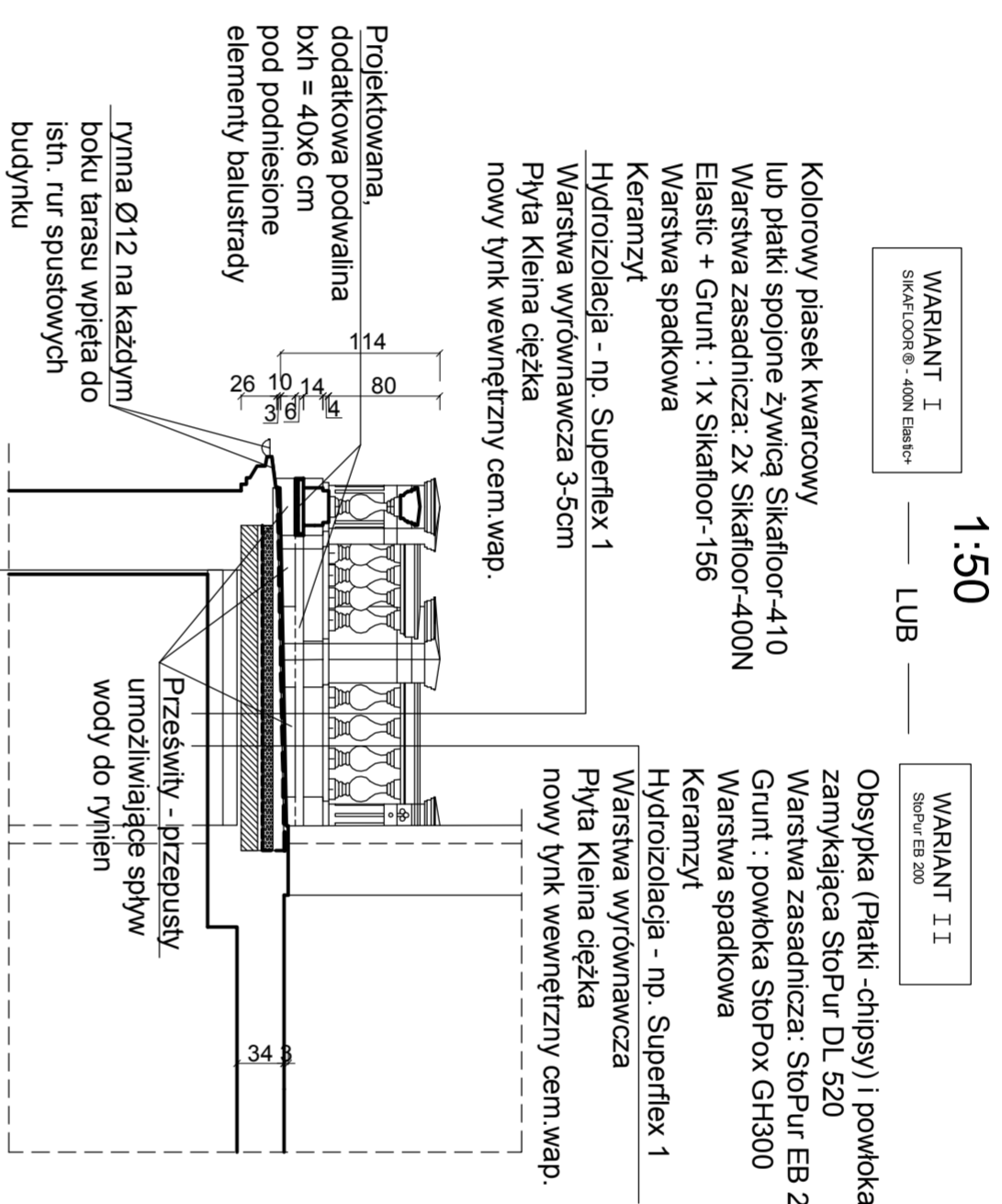

Przekrój A-A
Taras nr 1
1:50

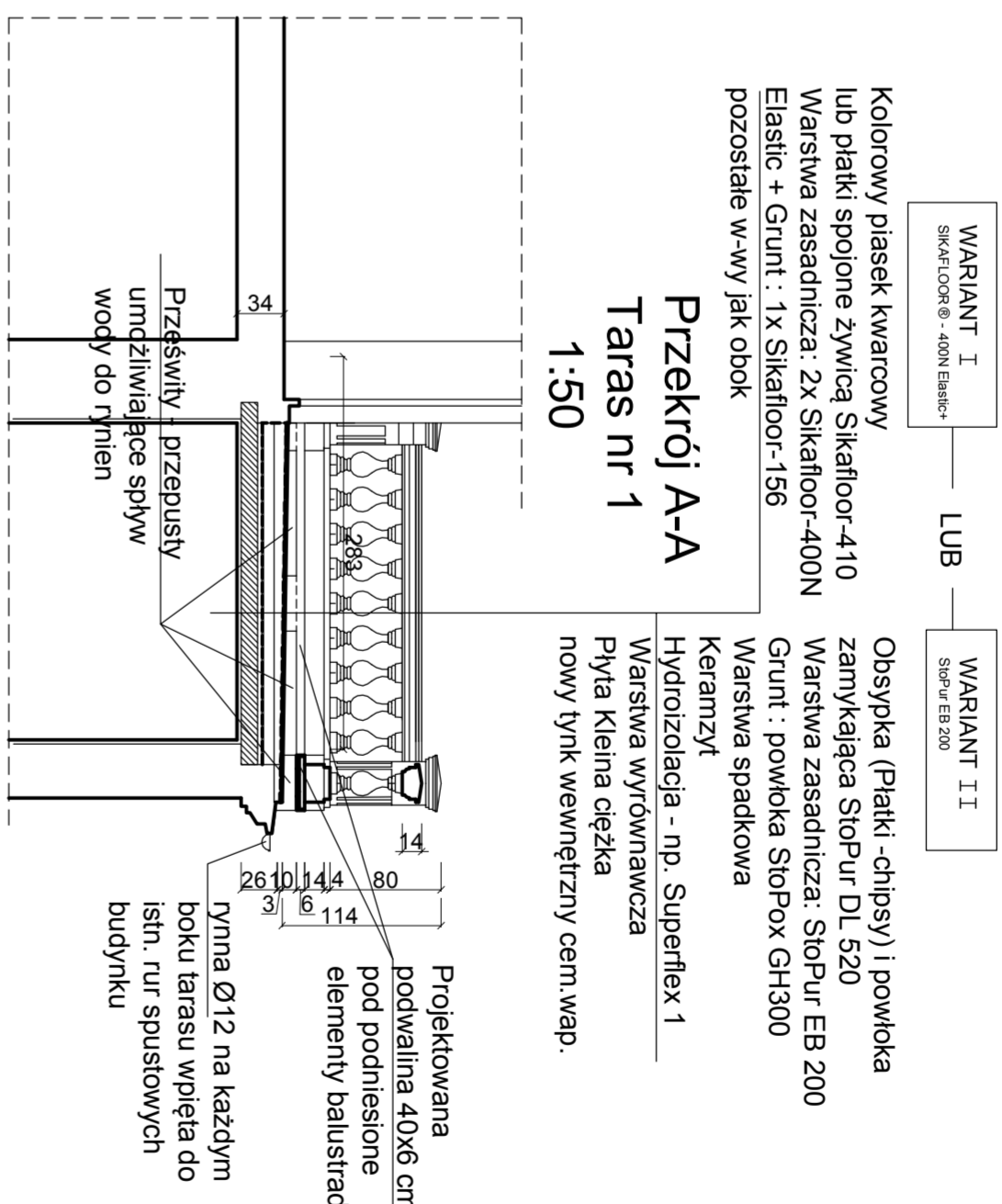

STAN ISTNIEJĄCY

PROJEKT REMONTU

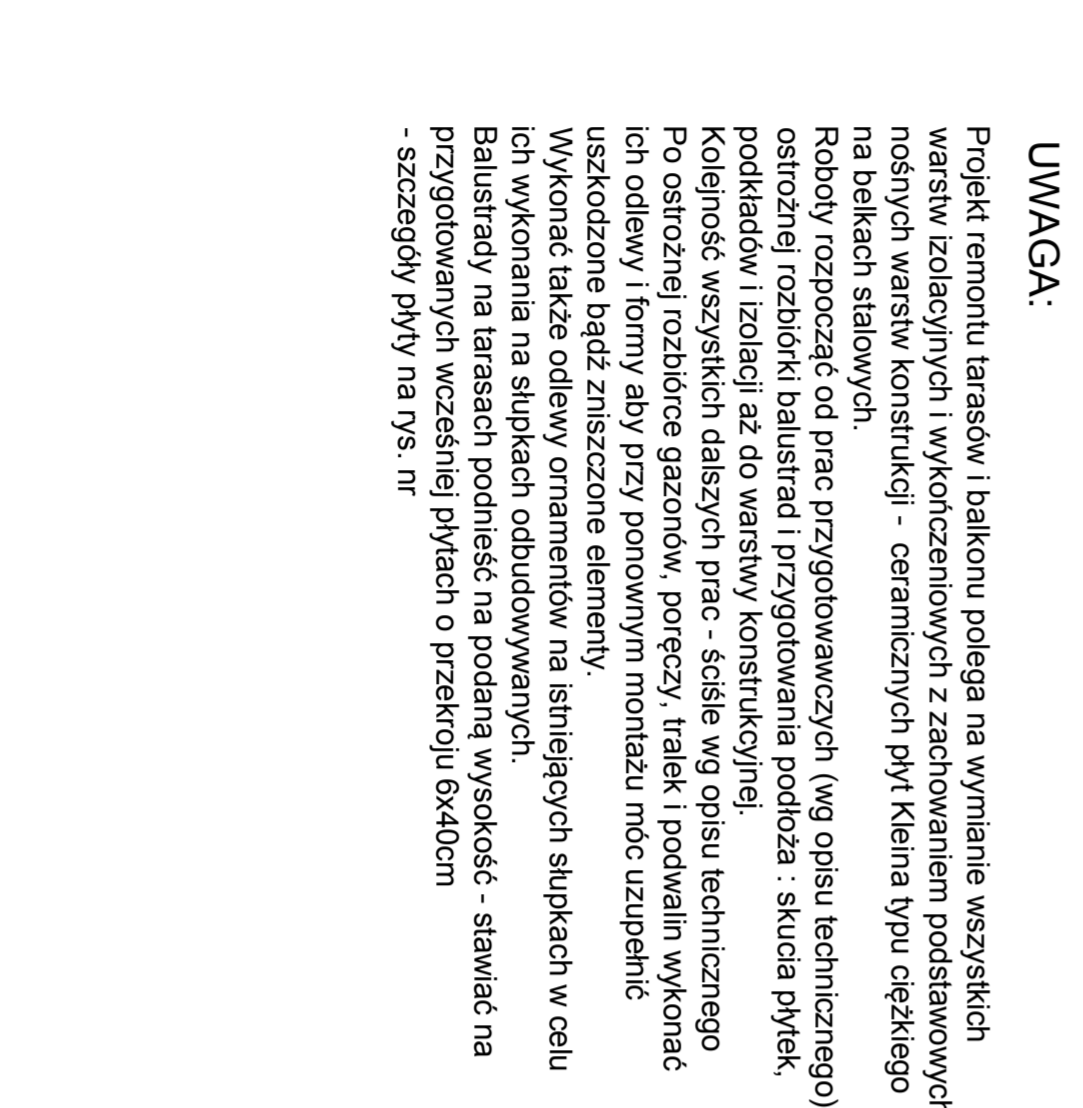
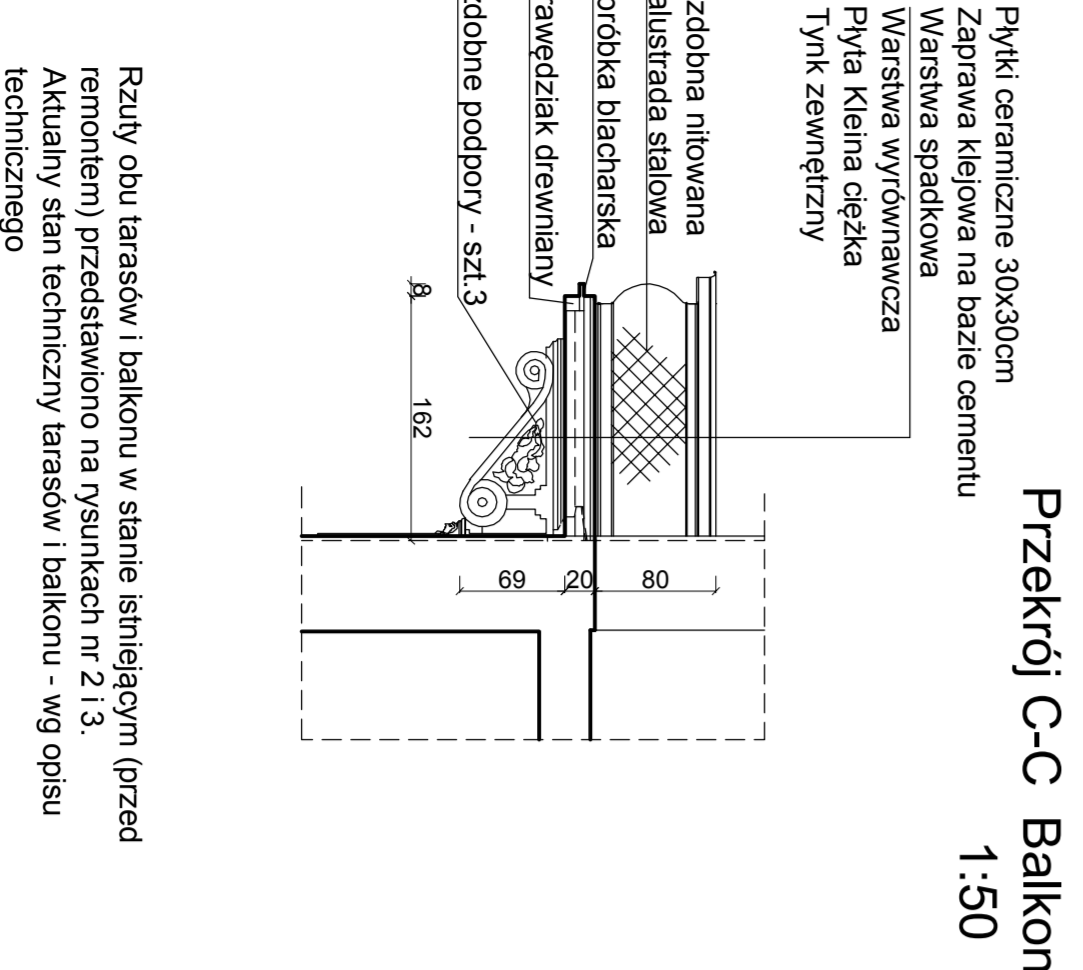

Taras nr 2
1:50

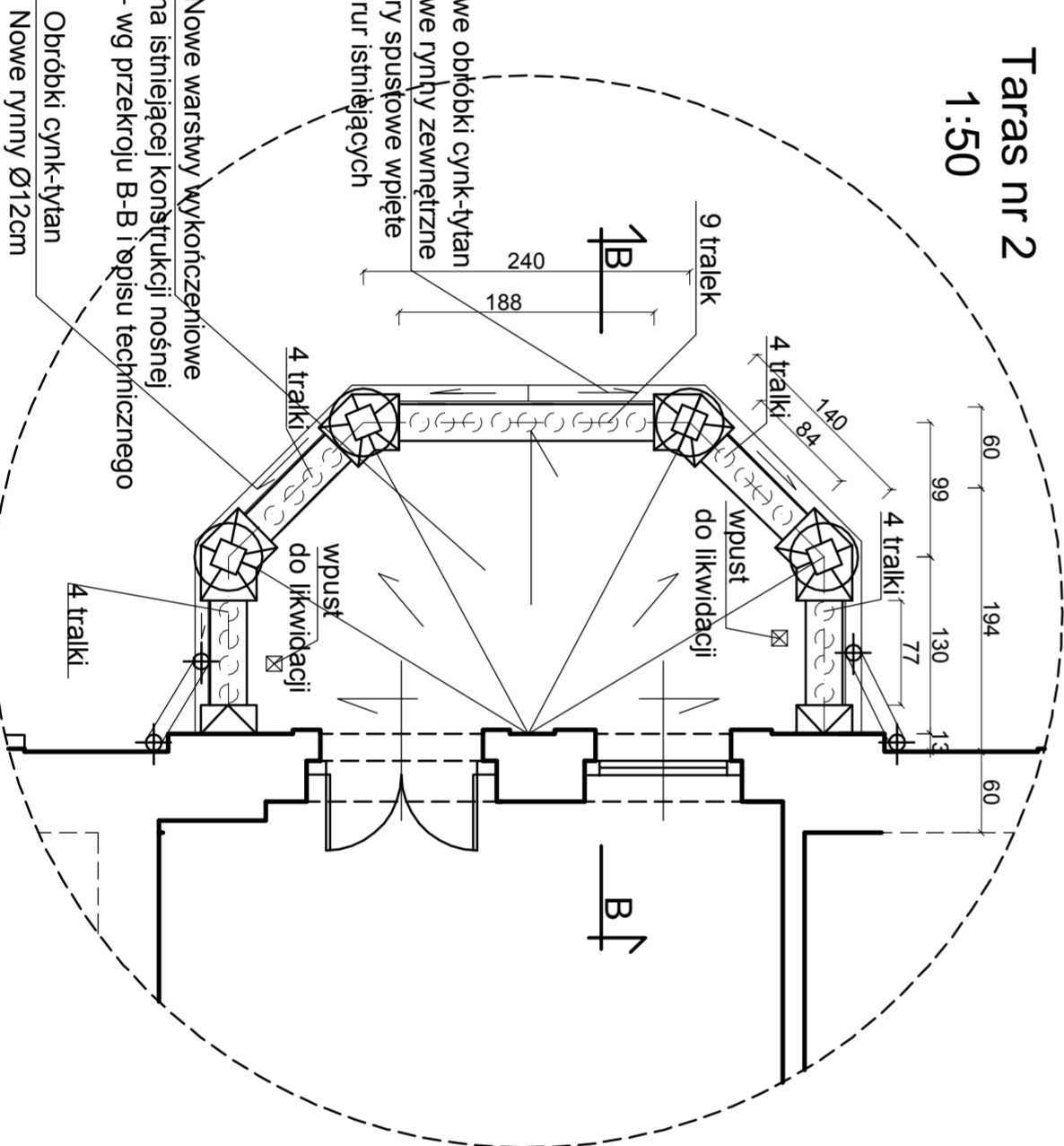

Taras nr 1
1:50

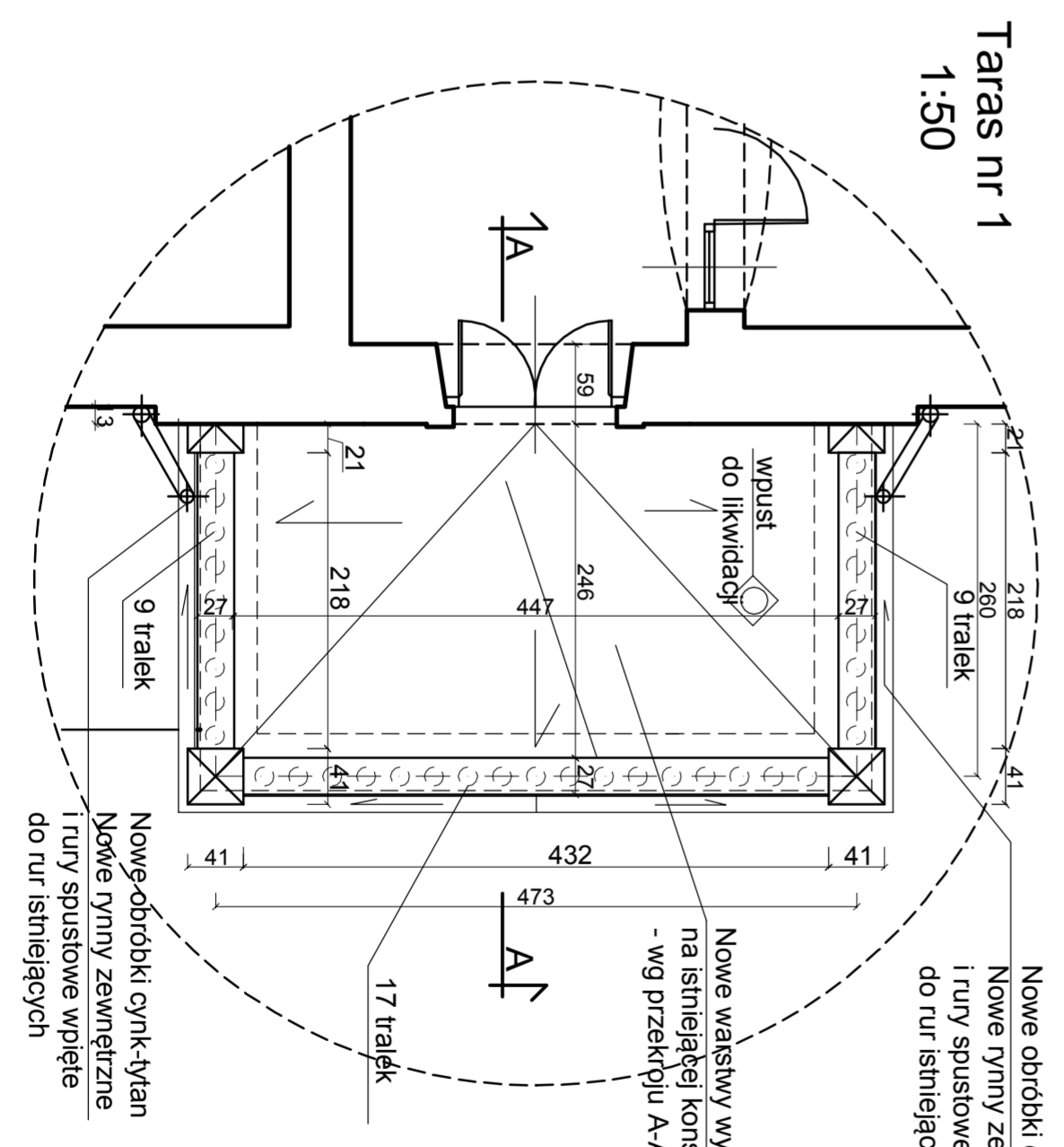

Balkon
1:50

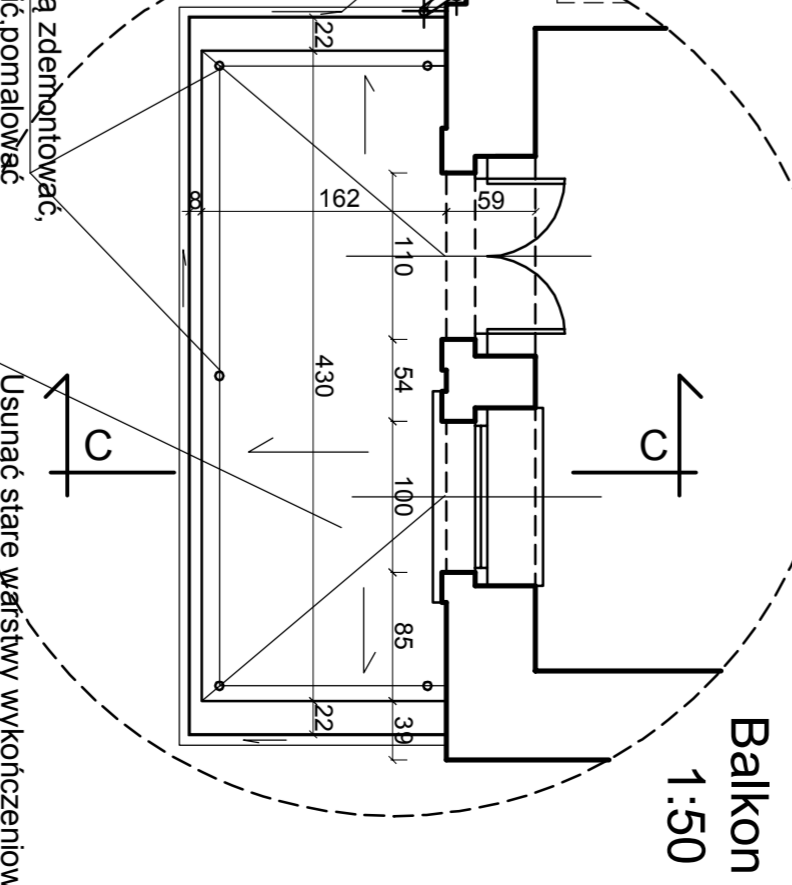

USŁUGI PROJEKTOWE W BUDOWNICTWIE

mgr. Edward Knapszczyk
Inż. Edward Knapszczyk

Projektant	mgr. Edward Knapszczyk inż. Edward Knapszczyk osw. ANF 2023/31	Tytuł rysunku	Skład
Projektant	mgr. ANF 2023/31	PROJEKT REMONTU PRZEKRÓJE A-A, B-B, C-C	NR79S 4/5
Tytuł: REMONT TARAŚÓW I BALKONU		Stadium: PB	Data: 11.2021
Inwestor: W Spółdzielni Mieszkaniowej przy Władysława Andersa 114 w Walbrzychu w Walbrzychu		Branża: A+K	Skala: NR79S 4/5
Adres: ul. Piłsudskiego 47b/23, 58-304 Walbrzych, tel. 71 750 56 70, fax 71 750 56 71, e-mail: knapszczyk@kp.pl		Objekt: Budynok mieszkalny, ul. gen. Władysława Andersa 114 w Walbrzychu dz. nr 307/7, obręb Budy Kamien nr 14 w Walbrzychu	

Rzeczy obu tarasów i balkon w stanie istniejącym (przed remontem) przedstawiono na rysunkach nr 2 i 3.
Aktualny stan techniczny tarasów i balkon - wg opisu technicznego